

+ **PODLOŽKA POD NITY DIN9021 BALENÁ**

Vlastnosti

- Podložka pod nity so zväčšeným vonkajším priemerom rozkladá tlak na väčšiu plochu materiálu
- Chráni prvky z mäkkých materiálov, ako je drevo, plasty alebo tenký plech, pred deformáciou a poškodením
- Zinkovaná povrchová úprava poskytuje ochranu proti korózii

Príklady použitia

- Drevené konštrukcie
- Automobilový priemysel
- Stavebníctvo
- Mechanika

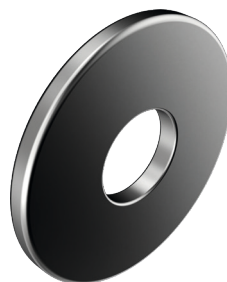

DIN9021

PN M-82030

ISO 7093

nízkolegovaná oceľ

pozinkované



S (mm)	1,20	1,60	2,00	2,50	3,00	4,00
D (mm)	15,00	18,00	24,00	30,00	37,00	50,00
d (mm)	5,30	6,40	8,40	10,50	13,00	17,00
	M5	M6	M8	M10	M12	M16
	BPP9021Z05 12ks	BPP9021Z06 12ks	BPP9021Z08 10ks	BPP9021Z10 8ks	BPP9021Z12 6ks	BPP9021Z16 2ks

kód
BPP9021Z05
BPP9021Z06
BPP9021Z08
BPP9021Z10
BPP9021Z12
BPP9021Z16

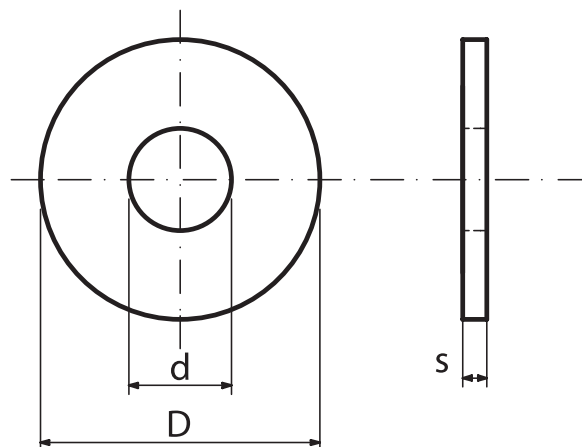

Uvedené množstvá majú orientačný charakter a môžu sa zmeniť. Ceny podliehajú pravidelnej aktualizácii.

Podrobné informácie sa nachádzajú v technickom liste produktu a na stránke www.stalco.pl.

STALCO spoločnosť s ručením obmedzeným S.K.A., ul. Ofiar Katyńa 1, 32-050 Skawina, Poľsko | tel: +48 12 350 04 10 | [centrala@stalco.pl]